

# Rengöring

För bästa resultat bör skrivaren rengöras mellan varje kassett.  
Man kan rengöra med ett rengöringskort eller med en tops.

## Rengöring med rengöringskort

*Rengöringskort kan beställas av inköp/KEYFO, artno: 61332M*

**WARNING!** Rengöringskortet innehåller isopropanol och är brandfarligt.

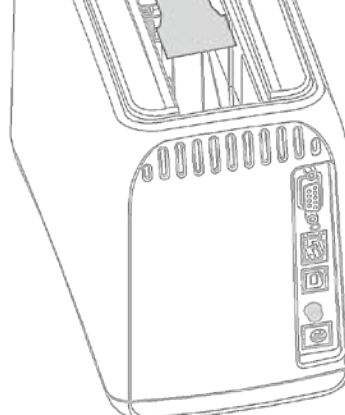
1. Tryck Eject, och tag bort kassetten från skrivaren.
  2. Stäng av skrivaren.
  3. Tag ut rengöringskortet från sin förpackning.
  4. Sätt i rengöringskortet i armbands spåret som på bilden.
  5. Tryck ner och håll kvar Eject knappen.
- 
6. Slå på skrivaren.
  7. Håll ner Eject knappen i ca 50 sekunder under tiden skrivaren startar och gör självtest.
  8. Släpp Eject knappen när rengöringskortet börjar matas in.
  9. **WARNING!** Rengöringskortet innehåller isopropanol och är brandfarligt.
  10. Rengöringen är klar när rengöringskortet har stannat och tillbaks på sin ursprungliga plats.
  11. Sätt i en kassett.

## Rengöring med tops

Doppa en tops i en blandning av minimum 90% isopropanol och max 10% destillerat vatten.

**OBS!** Tag av dig alla ringar, klocka, halsband, och annat som kan komma åt skrivhuvudet eller ramla ner i skrivaren.

**OBS!** Innan du börjar, jorda eventuell statisk elektricitet från kroppen genom att röra vid skrivarens bakre plan av metall.

1. Tryck Eject, och tag bort kassetten från skrivaren.
2. Stäng av skrivaren.
3. Tryck in öppningsknapparna på båda sidor om skrivaren och öppna locket till skrivarmekanismen. Som på bilden.

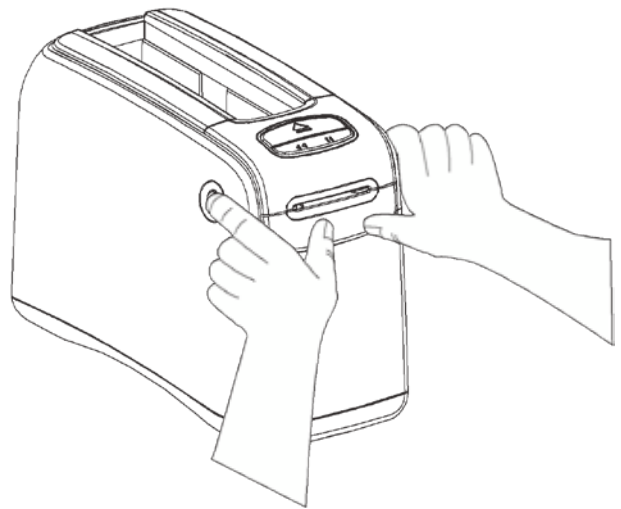

4. Locket öppnas delvis av sig självt.
5. Öppna locket uppåt och bakåt.
6. **WARNING!** Skrivhuvudet kan vara mycket varmt och orsaka brännskada.

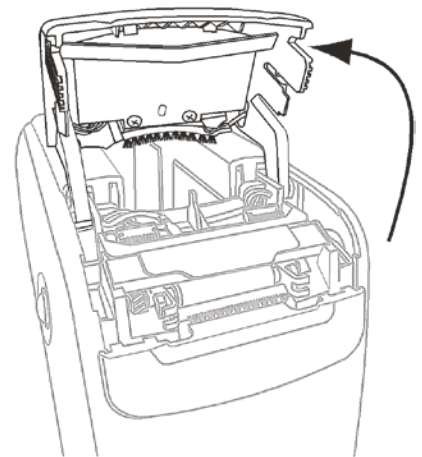

7. Tag i metallplattan på skrivhuvudsmodulen och lyft den uppåt / bakåt för att komma åt skrivhuvudets delar.
8. Rengör skrivhuvudmodulens delar.

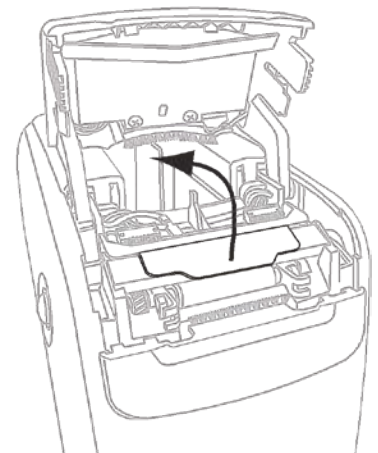

## Rengöring med tops forts...

9. Med en Tops doppad i isopropanol lösning kan du nu göra rent den bruna remsan, längst ut på skrivhuvudet.
10. Låt lösningen dunsta bort, eller så kan du eftertorka med en torr tops.

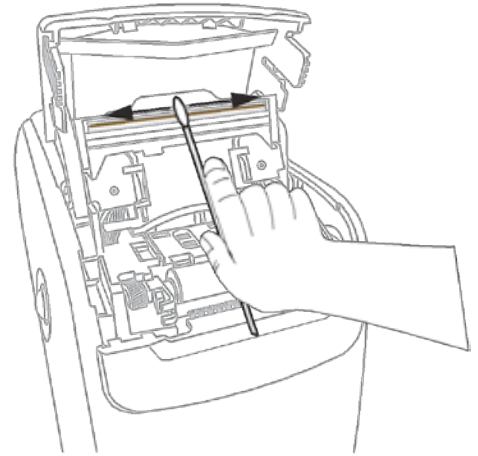

11. Rengör glidytorna med isopropanol topsen.
12. Låt lösningen dunsta bort, eller så kan du eftertorka med en torr tops.

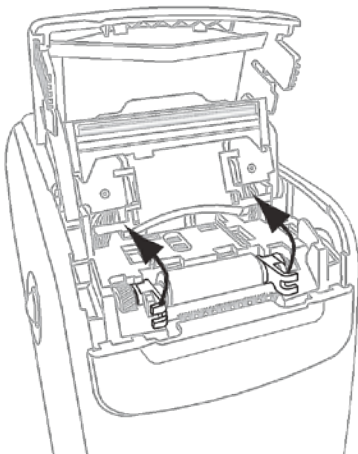
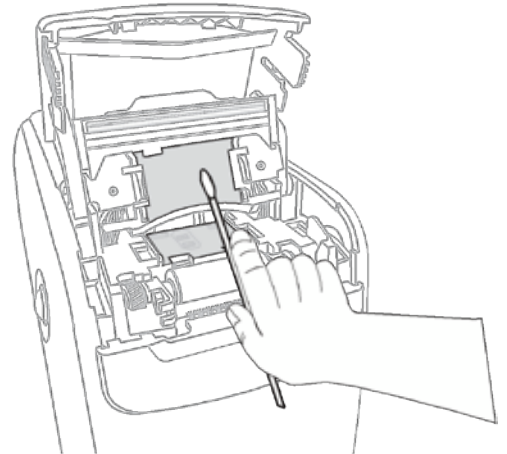

13. På var sida om tryckrullen sitter en grön låsanordning. Vik dessa uppåt bakåt så att tryckrullen går att ta bort.

14. Rengör tryckrullen med isopropanol topsen.

15. Låt lösningen dunsta bort, eller så kan du eftertorka med en torr tops.

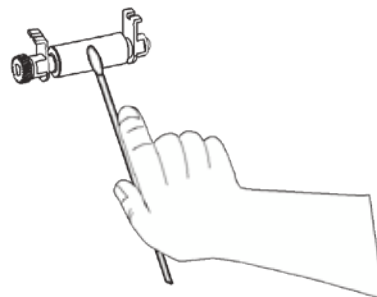
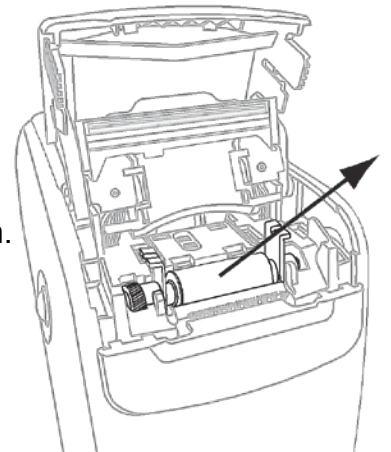

## Rengöring med tops forts...

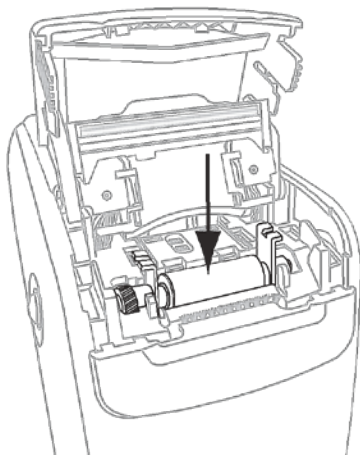

16. Sätt tillbaka tryckrullen på sin plats.  
Låsarmarna skall vara rakt upp och kugg-  
hjulet till vänster.

17. Vik fram låsarmarna så att tryckrullen  
låses fast.

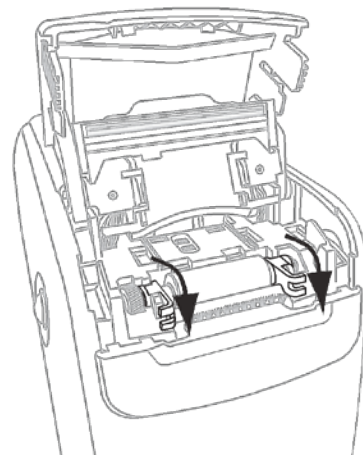

18. Sätt tillbaka skrivhuvuds modulen och se  
till att styrklackarna på modulen kommer  
ner i styrhålen på skrivaren.

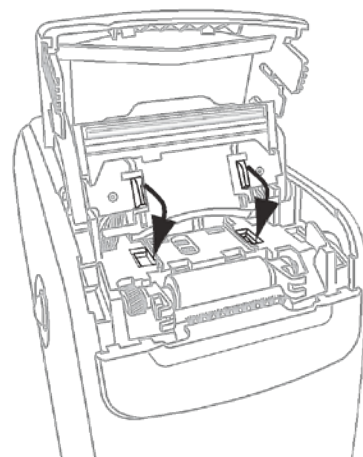

19. Tryck ner metallplattan så att skrivhuvuds  
modulen klickar på plats.

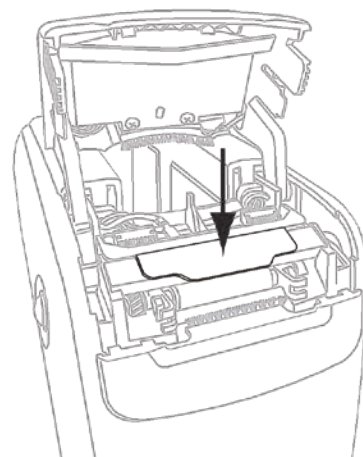

20. Stäng locket.

21. Slå på skrivaren.

22. Sätt i en kassett.

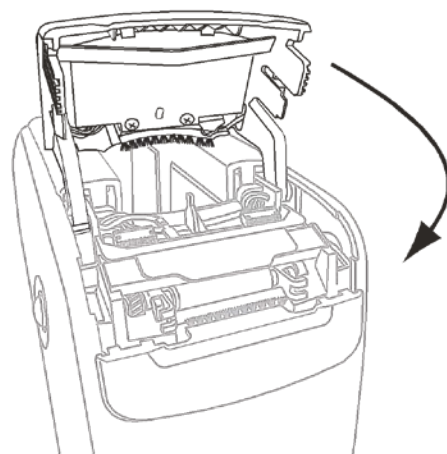

## Rengöring av elektriska kontaktytor på kassett och i skrivaren.

Efter var femte kassett bör kontakterna i skrivaren rengöras för att få en så bra kontakt som möjligt med chip kontakten på kassetterna.

Om skrivaren inte laddar kassetten ordentligt kan detta bero på att skrivaren inte får ordentlig kontakt med kassetten.

Då kan problemet lösas genom att rengöra kontaktytorna.

Doppa en tops i en blanding av minimum 90% isopropanol och max 10% destillerat vatten.

**OBS!** Tag av dig alla ringar, klocka, halsband, och annat som kan komma åt skrivhuvudet eller ramla ner i skrivaren.

**OBS!** Innan du börjar, jorda eventuell statisk elektricitet från kroppen genom att röra vid skrivarens bakre plan av metall.

1. Tryck på Eject knappen och tag bort kassetten
2. Slå av skrivaren.
3. Koppla ur el-sladden från baksidan av skrivaren.
4. Använd en tops med isopropanol och rengör guldkontaktytan på baksidan av kassetten. Låt isopropanolen dunsta bort.

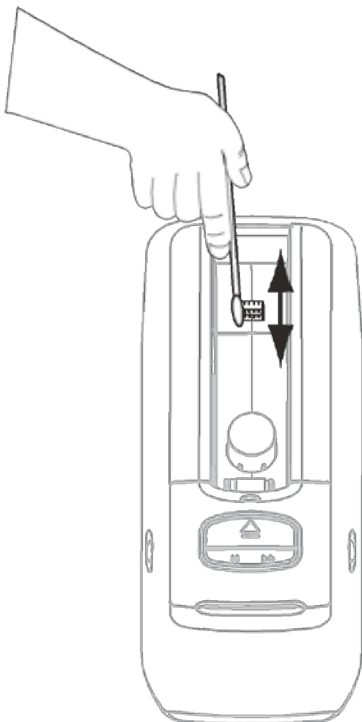
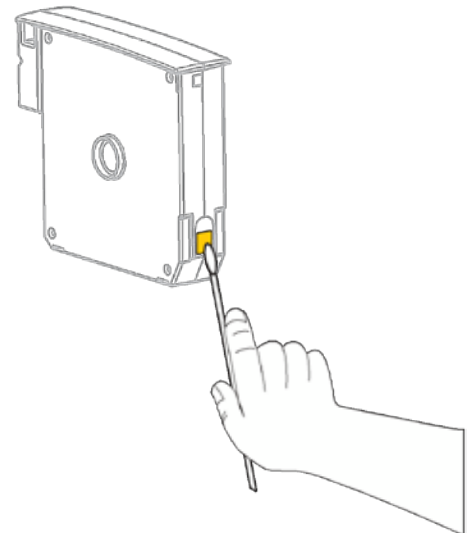

5. Använd en tops doppad i isopropanol för att rengöra kontaktytorna/pinnarna i skrivaren. Pinnarna sitter i botten längst bak i skrivaren och är guldfärgade. Använd en vertikal rörelse. Horisontell rörelse kan förstöra pinnarna. Se bilden.
6. Låt isopropanolen dunsta.
7. Sätt tillbaks el-anslutningen på baksidan av skrivaren.
8. Slå på skrivaren.
9. Sätt i en kassett.