

1. Med skrivaren öppen, placera en ny folierulle på den nedre rullhållaren.

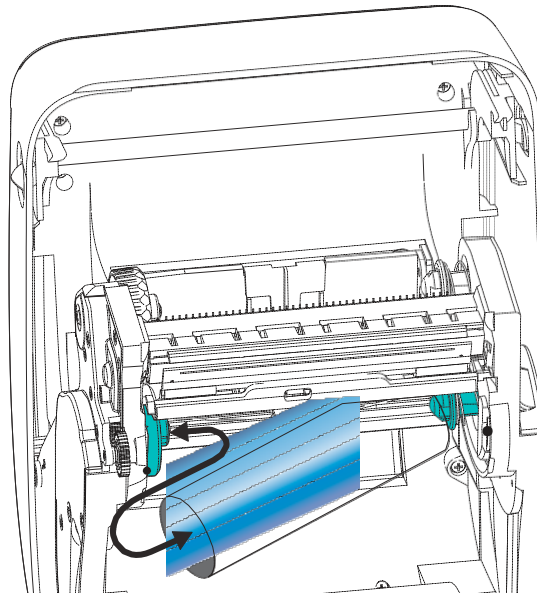

Rotera rullen tills notches (uttagen) i rullen griper in i rullhållaren.

2. Sätt en tom bobin på övre rullhållaren. Rotera bobinen tills notches (uttagen) hakar i vänster sidas rullhållare.

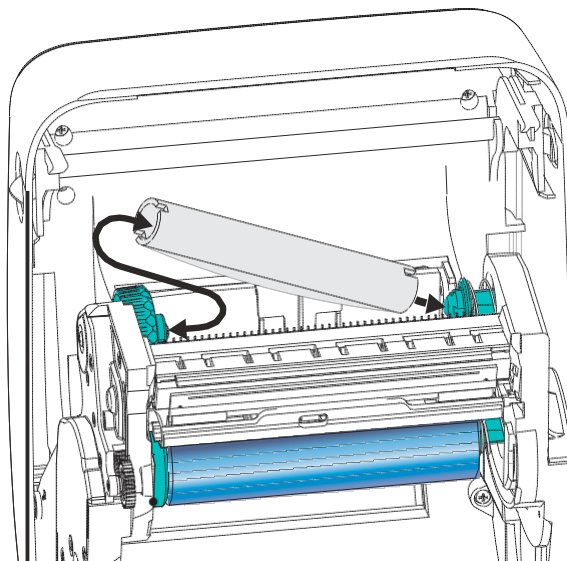

Det finns en ny tom rullhållare i alla folieförpackningar.

3. Drag ut foliens inledning på rullen och fäst den med självhäftning på den tomma rullen.
Centrera folien på rullen.

